

バッチ式 50kg 乾燥機

IDS-50C

待望の機械が

NEW

ついに登場!

タッチパネル
シーケンサ
制御

温度
コントロール
機能

エアーレス

ステンレス
バスケット

省スペース



乾燥機IDS-50がモデルチェンジ!

タッチパネル・シーケンサ制御になって、更にエアー配管も不要になりました!!

温度コントロール機能

温調配管を標準搭載。

冷却 / 排出工程時や機械停止等の蒸気を使用しない時には蒸気弁をクローズし、無駄な蒸気を削減。

また、乾燥中は品物に対して最適な温度で乾燥が可能となるため、蒸気が無駄使いが無くなります。

ステンレスバスケット

ステンレスバスケットを標準搭載。

バスケット間口φ910ミリの大開口で品物の出し入れが容易です。

省スペース

設置スペースが横幅 1,410× 奥行 1,797 のコンパクト設計。

機械の基本構造は従来の構造を継承し、頑丈で長持ちのベーシックマシン。

タッチパネル・シーケンサ制御

- ・乾燥コースもマイコン時の5コースから7コース+手動に増加。
入口温度制御・出口温度制御の選択も可能で品物に応じた多彩な乾燥制御が可能です。
- ・少量スイッチ、極小スイッチの負荷量選択機能を搭載。
品物の量に合わせて乾燥終了温度が自動補正されます。



カラータッチパネル

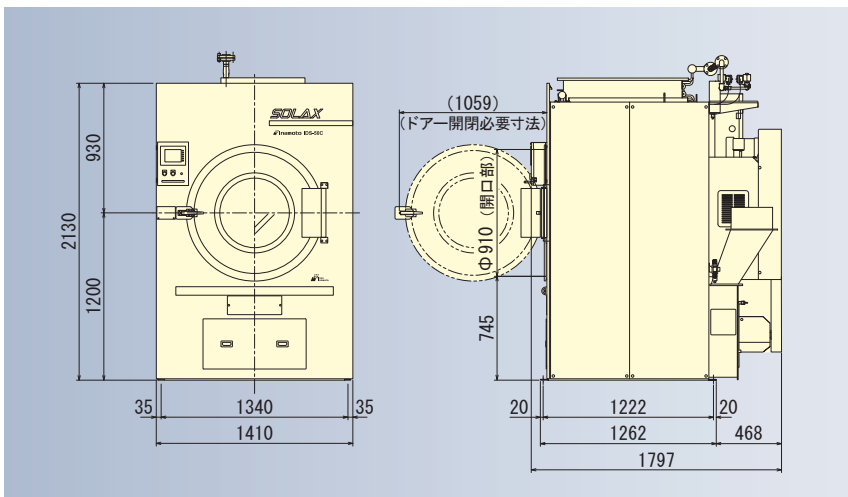

仕様

型式	IDS-50C	
公称負荷量	50kg	
モータ容量	プロフ	2.2kW
	バスケット	1.5kW
管径	蒸気	25A
	蒸気ドレン	20A
機械重量	1,050kg	

■重要なお知らせ (乾燥機械設置に関して)

労働安全衛生法により、この商品は乾燥設備に該当し導入事業者様には下記の法的義務が発生します。
【労働安全衛生法第45条により導入事業者は定期自主検査が必要で記録を保管しなければなりません】

※ 製品の仕様及び外観は改良のため予告なく変更することがあります
※ カタログに掲載されている写真は一部標準仕様と異なる場合があります

※ 製品の色は印刷物のため実際の色とは多少異なります

安全上のご注意

- 据付、試運転前に取扱説明書をお読みいただき、正しい運転をしてください。
- 取扱説明書に従って定期点検を実施してください。

アイナックス稲本株式会社

本社 / 〒141-0032 東京都品川区大崎5丁目1番11号 (住友生命五反田ビル7F) TEL: 03-3493-5391
 白山工場 / 〒924-0052 石川県白山市源兵衛町948 TEL: 076-277-2211(代) FAX: 076-277-2644
 創発センター / 〒924-0057 石川県白山市松本町1268-10 TEL: 076-274-4150(代) FAX: 076-274-4144

この他全国に販売・メンテナンスの拠点がございます。
詳しくはホームページをご覧ください。

<https://www.inax-corp.co.jp/>
(右のQRコードからもホームページを開くことができます)



2023年3月現在