

バッチ式 100kg 乾燥機

IDB-100A

待望の機械が
NEW
ついに登場!

タッチパネル
シーケンサ
制御

傾斜
機構

省スペース

温度
コントロール
機能

ステンレス
バスケット
標準搭載



乾燥機IDB-100がモデルチェンジ!

タッチパネル・シーケンサ制御になって、バスケットもステンレス製になりました!!

温度コントロール機能

温調配管を標準搭載。

冷却 / 排出工程時や機械停止等の蒸気を使用しない時には蒸気弁をクローズし、無駄な蒸気を削減。

また、乾燥中は品物に対して最適な温度で乾燥が可能となるため、蒸気が無駄使いが無くなります。

ステンレスバスケット

ステンレスバスケットを標準搭載。

また、通風効率をアップさせる為に正方形の角形パンチ穴を採用。熱風が多く通ることより乾燥効率もアップ。(穴部分の開放率は丸パンチ穴形状を採用した一般機が約40%、IDB-100Aは64%)

傾斜機構・省スペース

品物の取り出しに便利な前傾斜機構付き。大きい品物も容易に取り出せます。

前ドアは折曲がり方式採用しており、前ドア開寸法がコンパクトな省スペース設計。

前ドア用の安全機構(ロックシリンダ+ブザー)も追加。

タッチパネル・シーケンサ制御

- ・乾燥コースもマイコン時の5コースから7コース(+手動)に増加。
- ・入口温度制御・出口温度制御の選択も可能で品物に応じた多彩な乾燥制御が可能です。
- ・少量スイッチ、極小スイッチの負荷量選択機能を搭載。
品物の量に合わせて乾燥終了温度が自動補正されます。

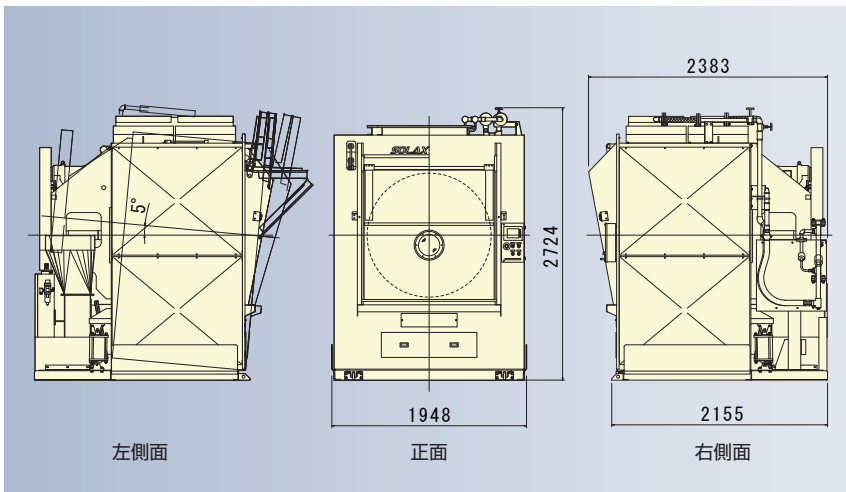

仕様

型式	IDB-100A	
公称負荷量 (JIMS)	100kg (101kg)	
モータ容量	プロフ	7.5kW
	バスケット	2.2kW
管径	蒸気	32A
	蒸気ドレン	32A
	エア	10A
機械重量	2,150kg	

※記載内容は予告無く変更になる場合があります。

アイナックス稲本株式会社

本社 / 〒141-0032 東京都品川区大崎5丁目1番11号 (住友生命五反田ビル7F) TEL: 03-3493-5391
 支店 / 札幌・東北・営業1部・営業2部・営業3部・名古屋・北陸・関西・中国・九州
 テクノサービス / 岩手・新潟・栃木・高崎・北関東・東関東・南関東・厚木・静岡・岡山・沖縄
 白山工場 / 〒924-0052 石川県白山市源兵衛町948 TEL: 076-277-2211 (代) FAX: 076-277-2644
 創研カナルセンター / 〒924-0057 石川県白山市松本町1268-10 TEL: 076-274-4150 (代) FAX: 076-274-4144
<https://www.inax-corp.co.jp/>